

CORREIA PINTO- SC

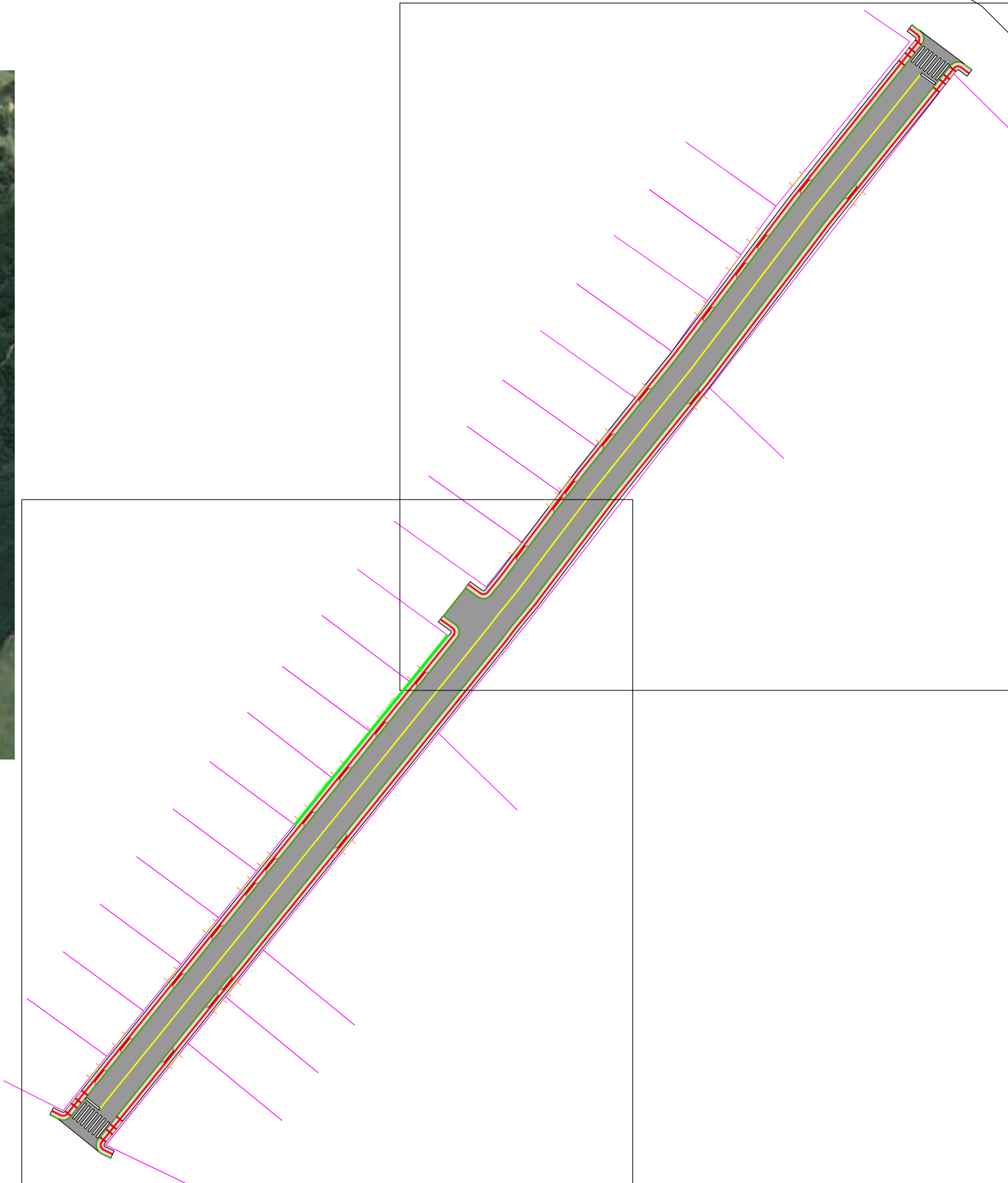

RUA JOSÉ ALVES RIBEIRO



LEGENDA	
+	ESTACA
■	CAIXA CONSTRUIR
□	CAIXA EXISTENTE
○	POSTE
—	ENTRADA DE GARAGEM

AMURES		ASSOCIAÇÃO DE MUNICÍPIOS DA REGIÃO SERRANA	
PREFEITURA MUNICIPAL DE CORREIA PINTO		1/8	
ASSESSORIA TÉCNICA		OBRA :	
PROJETO:	_____	PAVIMENTAÇÃO DE RUAS URBANAS	
PREFEITO:	_____	APRESENTAÇÃO LOCALIZAÇÃO	
		RUA JOSÉ ALVES RIBEIRO	
		A= 2829,22m²	
DESENHO :	TOPOGRAFIA :	Escala:	DATA :
		INDICADA	OUTUBRO/2017

Estaca	Passeio (m2)		Guia Alerta (m2)		Guia Direcional (m2)		Pista (m2)
	LE	LD	LE	LD	LE	LD	
0	35,24	35,97	2,40	1,20	4,00	4,00	155,20
1	30,00	30,00	0,60	1,20	4,00	4,00	140,00
2	30,00	30,00	1,20	0,60	4,00	4,00	140,00
3	30,00	30,00	1,20	-	4,00	4,00	140,00
4	30,00	30,00	0,60	-	4,00	4,00	140,00
5	30,00	30,00	1,20	-	4,00	4,00	140,00
6	27,48	29,96	-	-	4,00	4,00	175,59
7	30,09	30,24	1,20	-	4,00	4,00	140,31
8	29,63	29,82	1,20	-	4,00	4,00	139,91
9	29,82	30,18	0,60	0,60	4,00	4,00	140,00
10	30,00	30,00	1,20	-	4,00	4,00	140,00
11	30,18	29,82	1,20	-	4,00	4,00	140,00
12	30,00	30,00	-	0,60	4,00	4,00	140,00
13	26,79	27,25	1,20	1,20	4,00	4,00	115,74
14	-	-	-	-	-	-	-
	419,23	423,24	13,80	5,40	56,00	56,00	1.986,75
		842,47		19,20		112,00	



AMURES		ASSOCIAÇÃO DE MUNICÍPIOS DA REGIÃO SERRANA	
PREFEITURA MUNICIPAL DE CORREIA PINTO			2/8
ASSESSORIA TÉCNICA		OBRA :	
PROJETO:	PAVIMENTAÇÃO DE RUAS URBANAS		
PREFEITO:	LEVANTAMENTO CADASTRAL		
	RUA JOSÉ ALVES RIBEIRO		
	A= 2829,22m²		
DESENHO :	TOPOGRAFIA :	Escala:	DATA :
		INDICADA	OUTUBRO/2017

Estaca	Passeio (m2)		Guia Alerta (m2)		Guia Direcional (m2)		Pista (m2)
	LE	LD	LE	LD	LE	LD	
0	35,24	35,97	2,40	1,20	4,00	4,00	155,20
1	30,00	30,00	0,60	1,20	4,00	4,00	140,00
2	30,00	30,00	1,20	0,60	4,00	4,00	140,00
3	30,00	30,00	1,20	-	4,00	4,00	140,00
4	30,00	30,00	0,60	-	4,00	4,00	140,00
5	30,00	30,00	1,20	-	4,00	4,00	140,00
6	27,48	29,96	-	-	4,00	4,00	175,59
7	30,09	30,24	1,20	-	4,00	4,00	140,31
8	29,63	29,82	1,20	-	4,00	4,00	139,91
9	29,82	30,18	0,60	0,60	4,00	4,00	140,00
10	30,00	30,00	1,20	-	4,00	4,00	140,00
11	30,18	29,82	1,20	-	4,00	4,00	140,00
12	30,00	30,00	-	0,60	4,00	4,00	140,00
13	26,79	27,25	1,20	1,20	4,00	4,00	115,74
14	-	-	-	-	-	-	-
	419,23	423,24	13,80	5,40	56,00	56,00	1.986,75
		842,47		19,20		112,00	

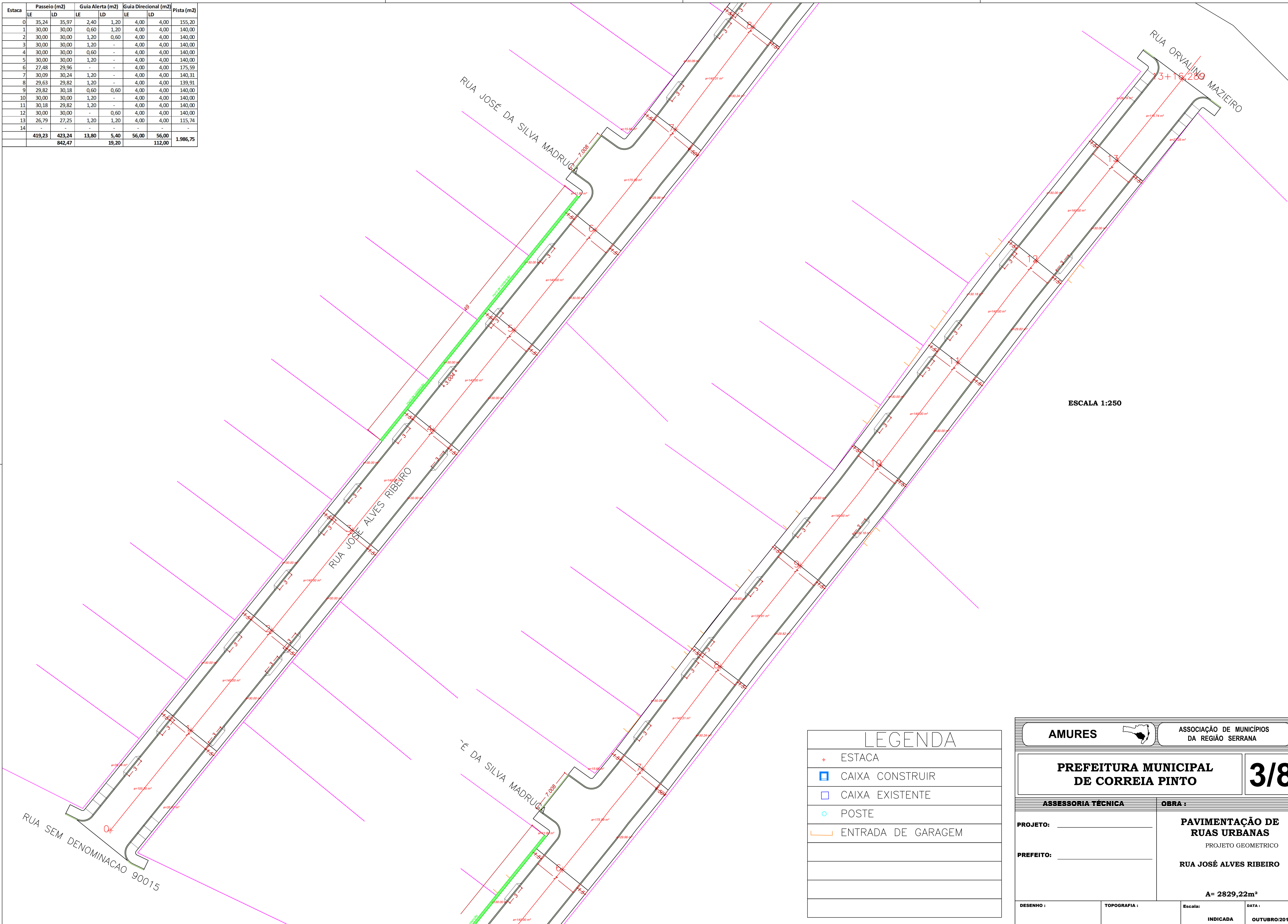

ESCALA 1:250

LEGENDA	
+	ESTACA
■	CAIXA CONSTRUIR
□	CAIXA EXISTENTE
○	POSTE
└─┘	ENTRADA DE GARAGEM

AMURES 		ASSOCIAÇÃO DE MUNICÍPIOS DA REGIÃO SERRANA
PREFEITURA MUNICIPAL DE CORREIA PINTO		3/8
ASSESSORIA TÉCNICA		OBRA :
PROJETO: _____		PAVIMENTAÇÃO DE RUAS URBANAS PROJETO GEOMÉTRICO RUA JOSÉ ALVES RIBEIRO A= 2829,22m²
PREFEITO: _____		
DESENHO : _____	TOPOGRAFIA : _____	Escala: _____ INDICADA
		DATA : OUTUBRO/2017

Estaca	Passeio (m2)		Guia Alerta (m2)		Guia Direcional (m2)		Pista (m2)
	LE	LD	LE	LD	LE	LD	
0	35,24	35,97	2,40	1,20	4,00	4,00	155,20
1	30,00	30,00	0,60	1,20	4,00	4,00	140,00
2	30,00	30,00	1,20	0,60	4,00	4,00	140,00
3	30,00	30,00	1,20	-	4,00	4,00	140,00
4	30,00	30,00	0,60	-	4,00	4,00	140,00
5	30,00	30,00	1,20	-	4,00	4,00	140,00
6	27,48	29,96	-	-	4,00	4,00	175,59
7	30,09	30,24	1,20	-	4,00	4,00	140,31
8	29,63	29,82	1,20	-	4,00	4,00	139,91
9	29,82	30,18	0,60	0,60	4,00	4,00	140,00
10	30,00	30,00	1,20	-	4,00	4,00	140,00
11	30,18	29,82	1,20	-	4,00	4,00	140,00
12	30,00	30,00	-	0,60	4,00	4,00	140,00
13	26,79	27,25	1,20	1,20	4,00	4,00	115,74
14	-	-	-	-	-	-	-
	419,23	423,24	13,80	5,40	56,00	56,00	1.986,75
		842,47		19,20		112,00	

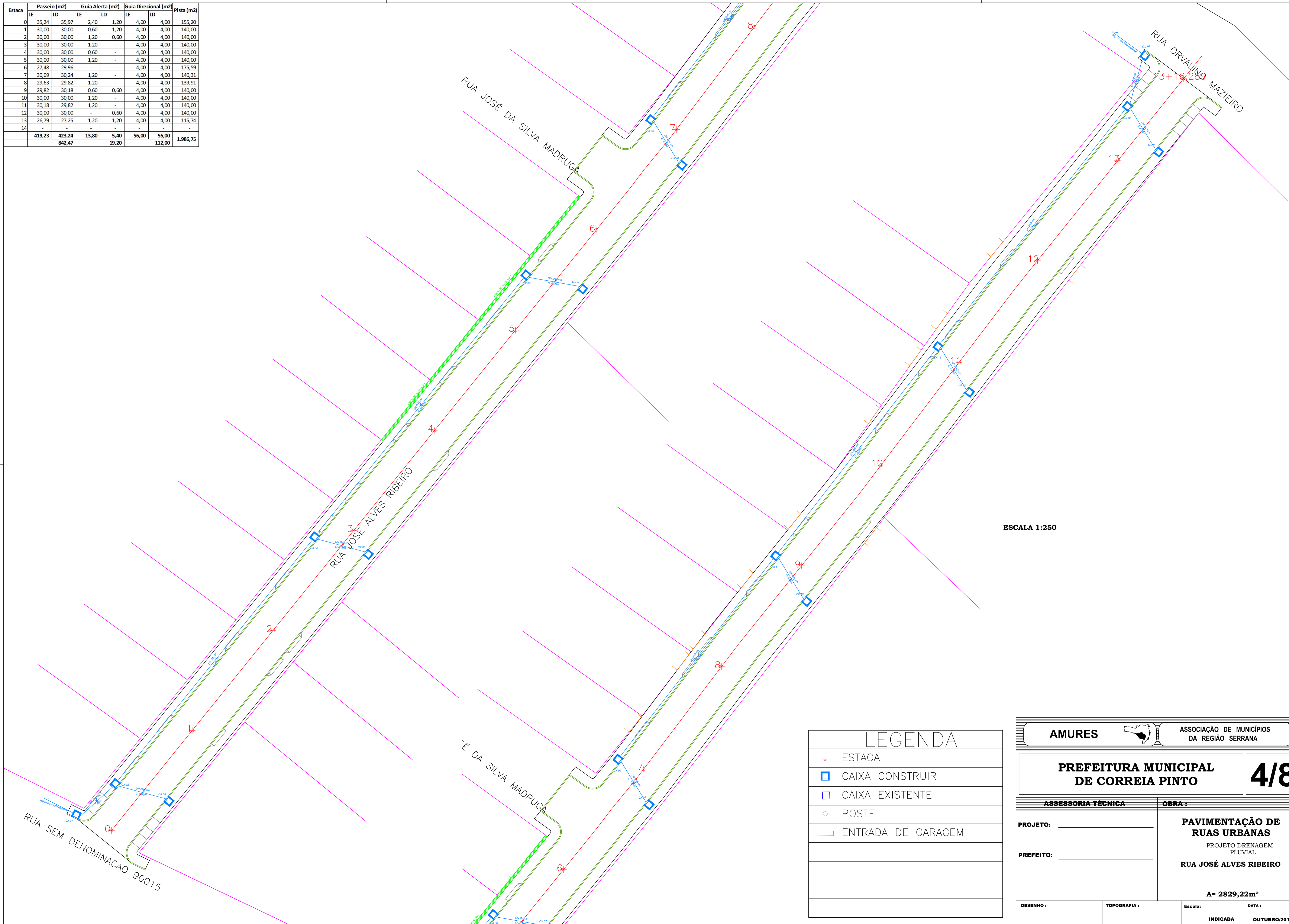

ESCALA 1:250

LEGENDA	
+	ESTACA
□	CAIXA CONSTRUIR
□	CAIXA EXISTENTE
○	POSTE
└─┘	ENTRADA DE GARAGEM

AMURES 		ASSOCIAÇÃO DE MUNICÍPIOS DA REGIÃO SERRANA
PREFEITURA MUNICIPAL DE CORREIA PINTO		4/8
ASSESSORIA TÉCNICA		OBRA :
PROJETO: _____	PAVIMENTAÇÃO DE RUAS URBANAS	
PREFEITO: _____	PROJETO DRENAGEM PLUVIAL	
		RUA JOSÉ ALVES RIBEIRO
		A= 2829,22m²
DESENHO : _____	TOPOGRAFIA : _____	Escala: _____
		DATA : _____
		INDICADA OUTUBRO/2017

Estaca	Passeio (m2)		Guia Alerta (m2)		Guia Direcional (m2)		Pista (m2)
	LE	LD	LE	LD	LE	LD	
0	35,24	35,97	2,40	1,20	4,00	4,00	155,20
1	30,00	30,00	0,60	1,20	4,00	4,00	140,00
2	30,00	30,00	1,20	0,60	4,00	4,00	140,00
3	30,00	30,00	1,20	-	4,00	4,00	140,00
4	30,00	30,00	0,60	-	4,00	4,00	140,00
5	30,00	30,00	1,20	-	4,00	4,00	140,00
6	27,48	29,96	-	-	4,00	4,00	175,59
7	30,09	30,24	1,20	-	4,00	4,00	140,31
8	29,63	29,82	1,20	-	4,00	4,00	139,91
9	29,82	30,18	0,60	0,60	4,00	4,00	140,00
10	30,00	30,00	1,20	-	4,00	4,00	140,00
11	30,18	29,82	1,20	-	4,00	4,00	140,00
12	30,00	30,00	-	0,60	4,00	4,00	140,00
13	26,79	27,25	1,20	1,20	4,00	4,00	115,74
14	-	-	-	-	-	-	-
	419,23	423,24	13,80	5,40	56,00	56,00	1.986,75
		842,47		19,20		112,00	

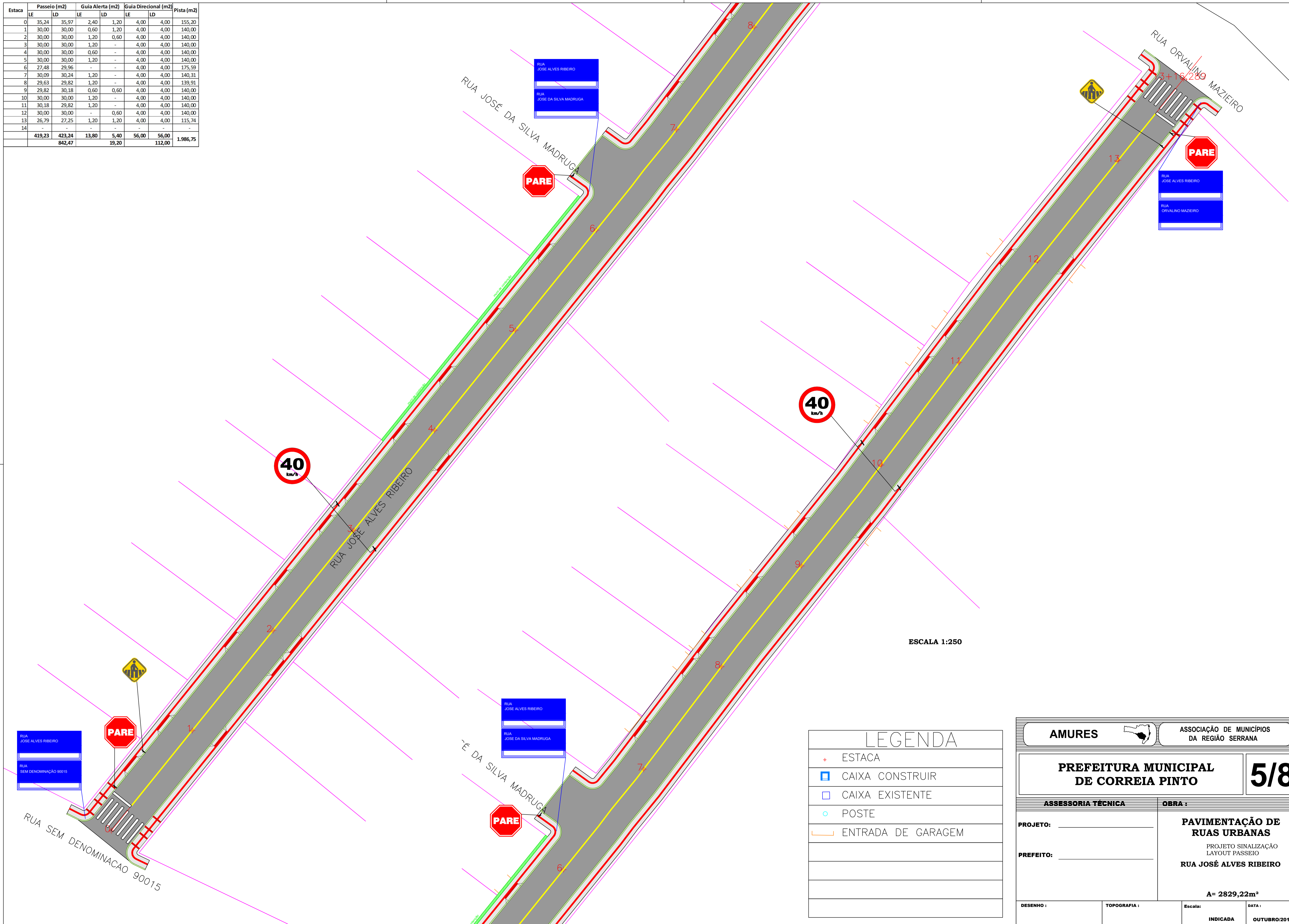

ESCALA 1:250

LEGENDA	
+	ESTACA
□	CAIXA CONSTRUIR
□	CAIXA EXISTENTE
○	POSTE
└─┘	ENTRADA DE GARAGEM

AMURES		ASSOCIAÇÃO DE MUNICÍPIOS DA REGIÃO SERRANA	
PREFEITURA MUNICIPAL DE CORREIA PINTO		5/8	
ASSESSORIA TÉCNICA		OBRA :	
PROJETO: _____		PAVIMENTAÇÃO DE RUAS URBANAS	
PREFEITO: _____		PROJETO SINALIZAÇÃO LAYOUT PASSEIO	
		RUA JOSÉ ALVES RIBEIRO	
		A= 2829,22m²	
DESENHO :	TOPOGRAFIA :	Escala:	DATA :
		INDICADA	OUTUBRO/2017

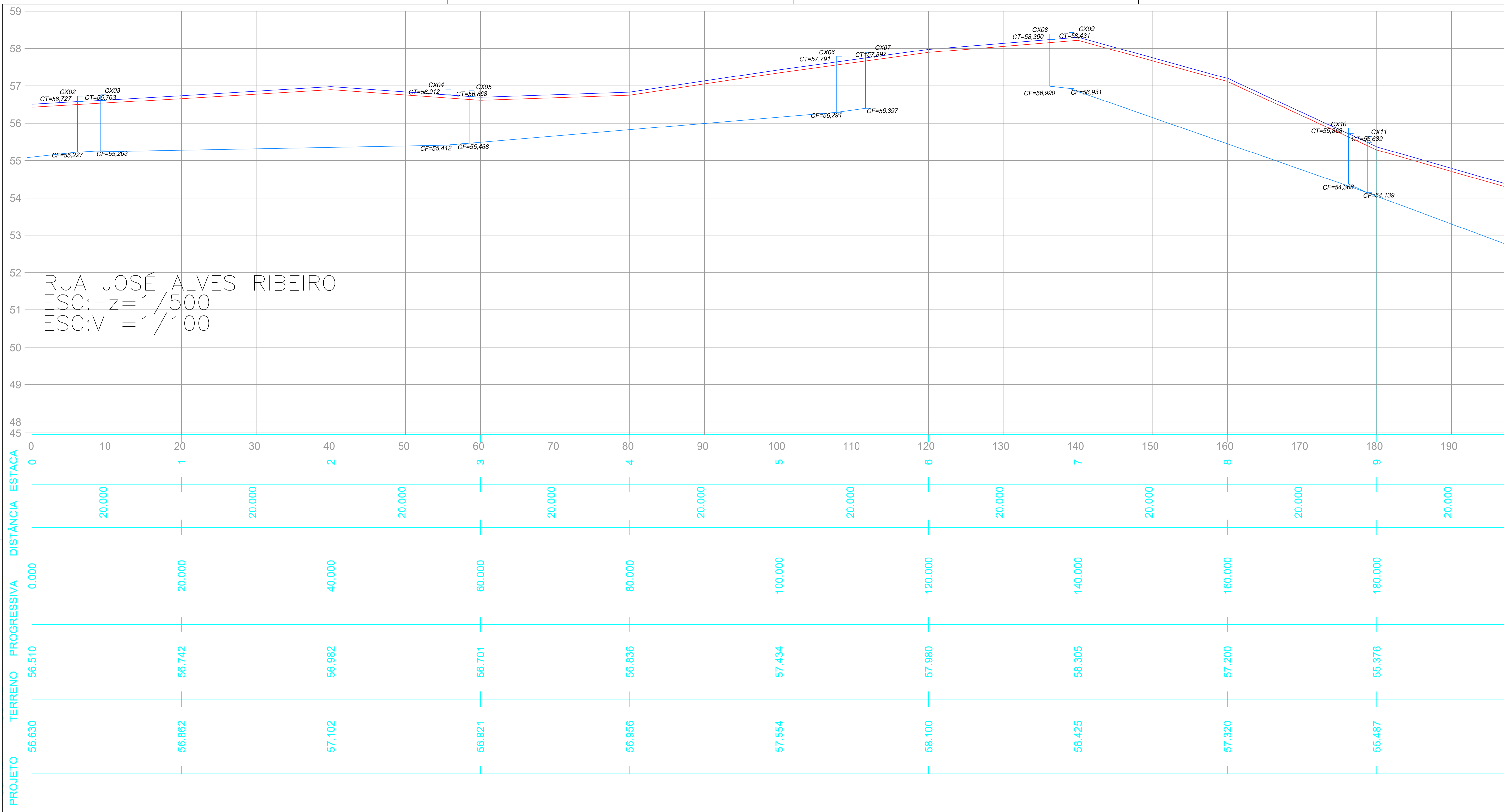

ESCALA 1:250

AMURES 		ASSOCIAÇÃO DE MUNICÍPIOS DA REGIÃO SERRANA	
PREFEITURA MUNICIPAL DE CORREIA PINTO			6/8
ASSESSORIA TÉCNICA		OBRA :	
PROJETO: _____ PREFEITO: _____		PAVIMENTAÇÃO DE RUAS URBANAS PERFIL LONGITUDINAL RUA JOSÉ ALVES RIBEIRO A= 2829,22m²	
DESENHO : _____	TOPOGRAFIA : _____	Escala: _____	DATA : _____
	INDICADA		OUTUBRO/2017

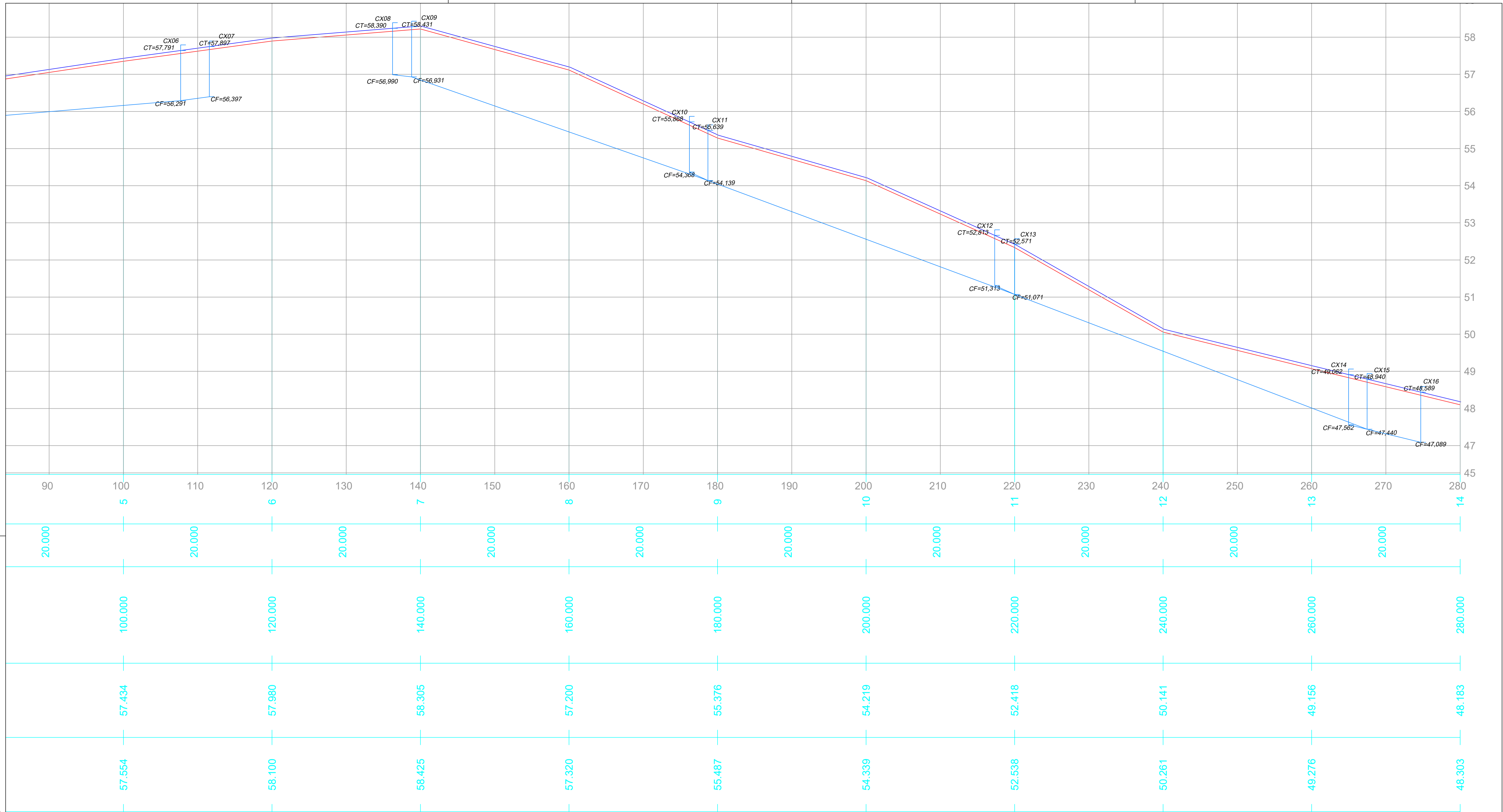

ESCALA 1:250

AMURES 		ASSOCIAÇÃO DE MUNICÍPIOS DA REGIÃO SERRANA	
PREFEITURA MUNICIPAL DE CORREIA PINTO		7/8	
ASSESSORIA TÉCNICA		OBRA :	
PROJETO: _____ PREFEITO: _____		PAVIMENTAÇÃO DE RUAS URBANAS PERFIL LONGITUDINAL RUA JOSÉ ALVES RIBEIRO A= 2829,22m²	
DESENHO : _____	TOPOGRAFIA : _____	Escala: _____	DATA : _____
	INDICADA	OUTUBRO/2017	



TABELA PARA ESCOLHA DAS DIMENSÕES DA CAIXA

D2 (SAIDA)	C	E
CC-2 0,40	0,70	0,80
CC-2 0,60	0,70	1,00
CA-1 0,60	0,70	1,00
CA-1 0,80	0,70	1,20
CA-1 1,00	0,70	1,40
CA-1 1,20	0,70	1,70
CA-1 1,00	0,70	2,80
CA-1 1,20	0,70	3,10

Diâmetro do tubo = Ø	A	B	C	D	E	L
20cm	80cm	80cm	2cm	20cm	10cm	134cm
30cm	80cm	80cm	3cm	30cm	10cm	146cm
40cm	90cm	90cm	4cm	40cm	10cm	158cm
60cm	120cm	120cm	6cm	60cm	10cm	182cm
80cm	140cm	140cm	8cm	80cm	35cm	231cm
100cm	160cm	160cm	10cm	100cm	40cm	265cm
120cm	184cm	184cm	12cm	120cm	42cm	286cm
150cm	380cm	220cm	15cm	150cm	50cm	330cm
200cm	420cm	280cm	20cm	200cm	55cm	395cm

REBAIXO PARA DEFICIENTES FÍSICOS

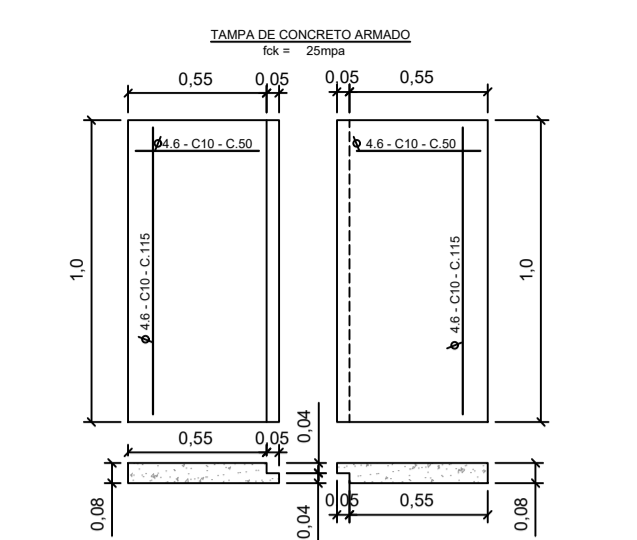
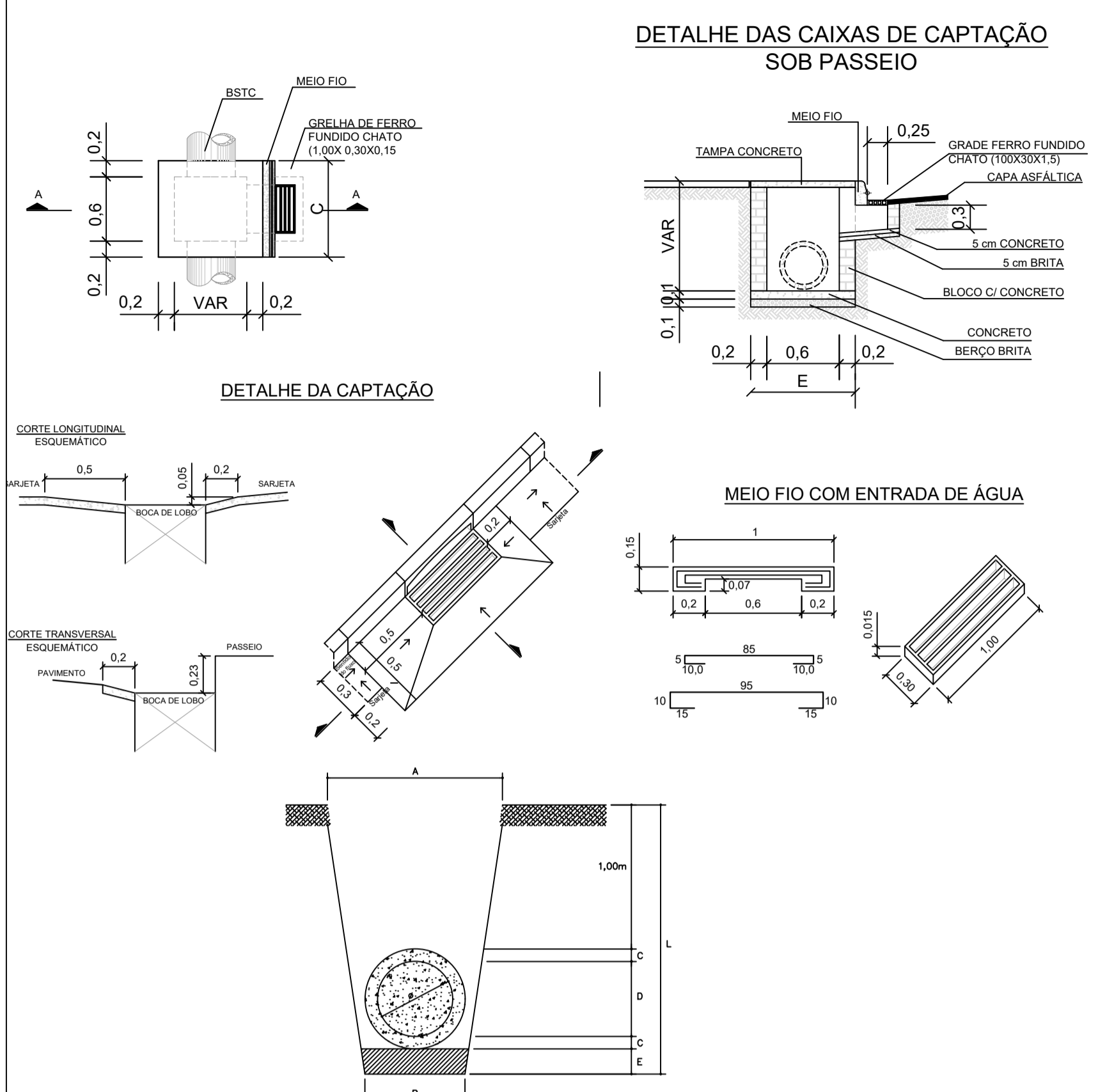
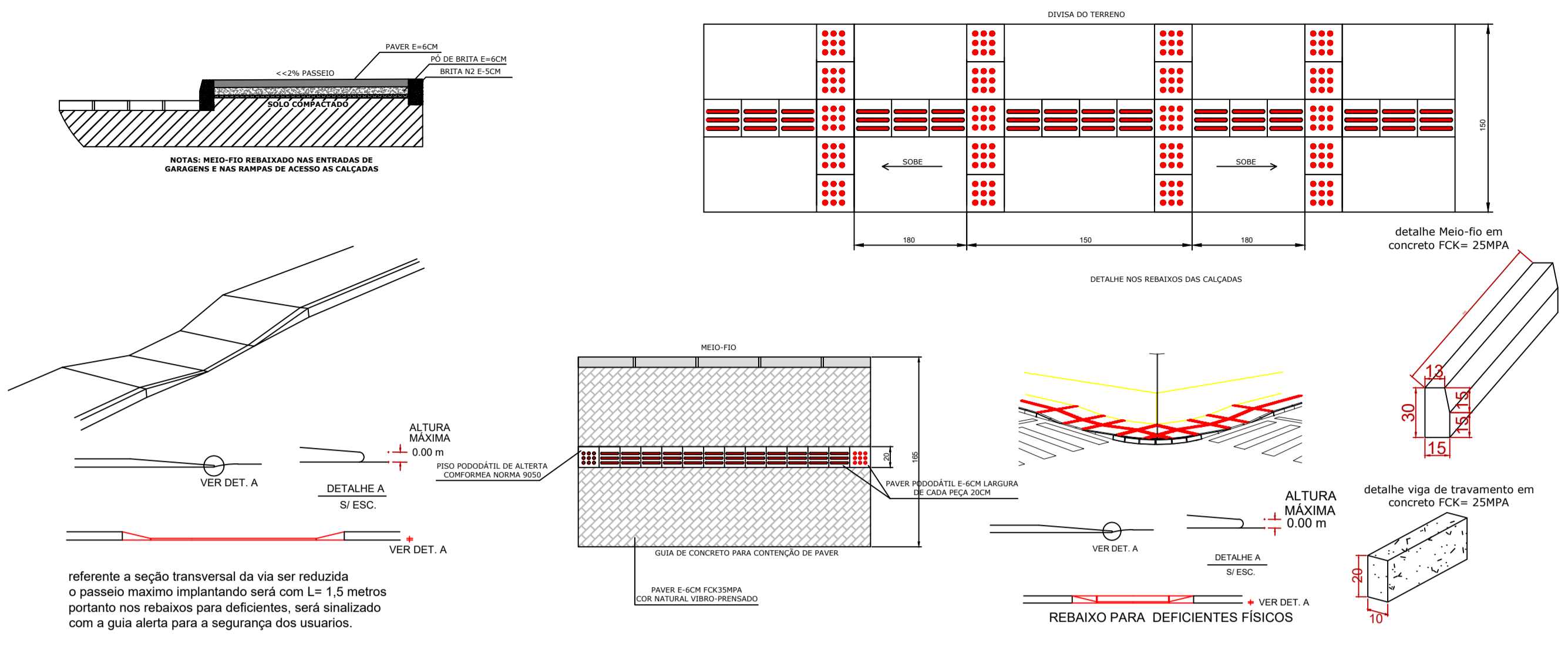

REBAIXO PARA ENTRADAS DE CARRO

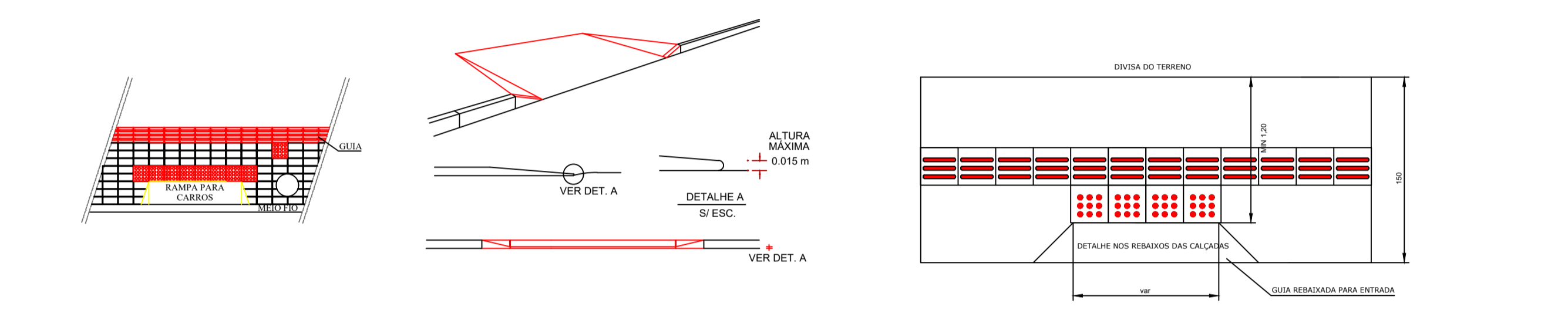

distancia jazida materiais petreos dmt= 32,6 km

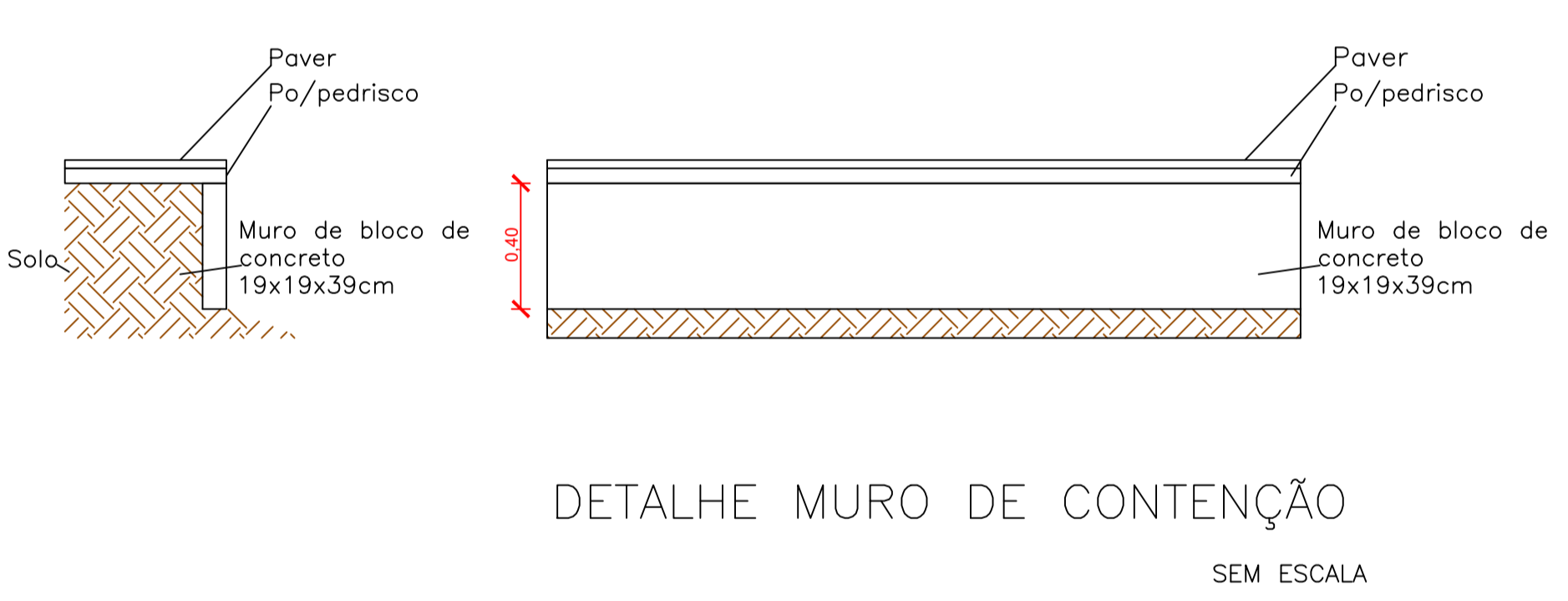
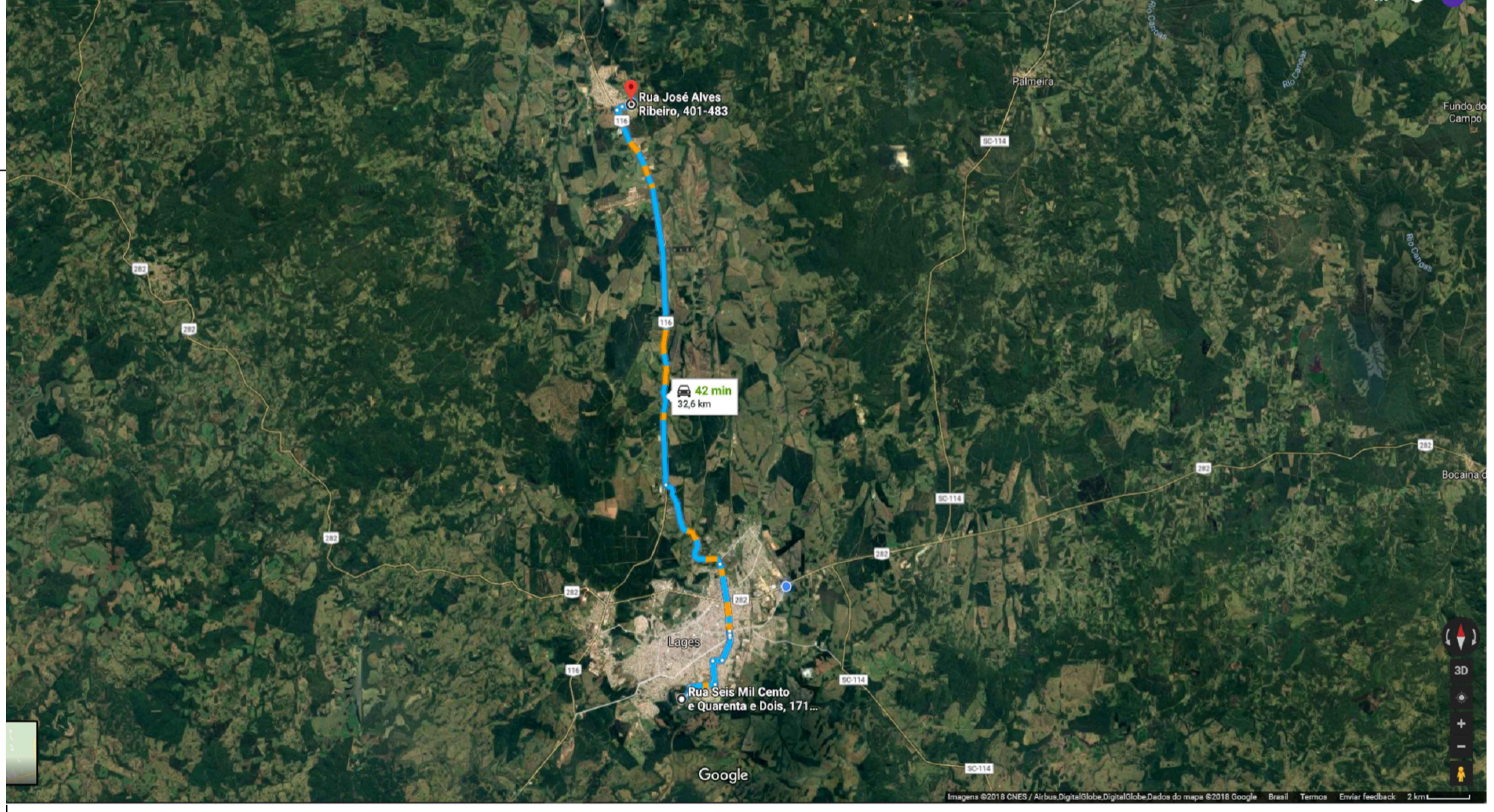

SEÇÃO TIPO PAVIMENTAÇÃO RUA JOSÉ ALVES RIBEIRO ESCALA: 1/50

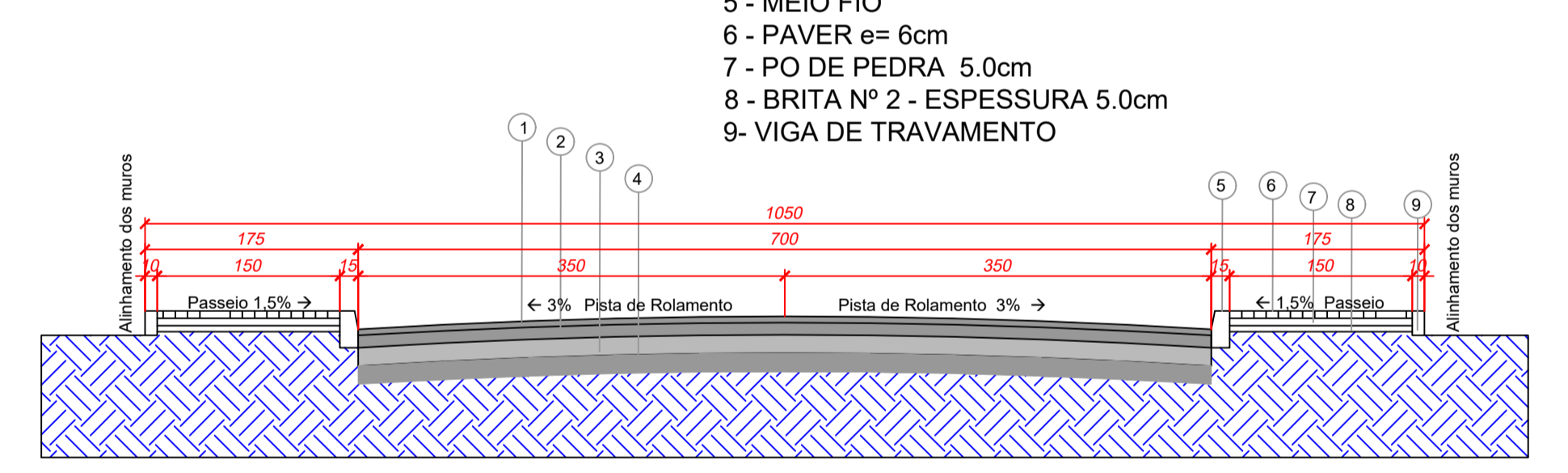

- 1- REVESTIMENTO EM CBUQ - E 5.0 cm
- 2- SUB BASE DE BRITA GRADUADA E 12 cm
- 3- BASE MACADAME SECO E 15 cm
- 4- SOLO COMPACTADO
- 5- MEIO FIO
- 6- PAVER e= 6cm
- 7- PO DE PEDRA 5.0cm
- 8- BRITA Nº 2 - ESPESURA 5.0cm
- 9- VIGA DE TRAVAMENTO

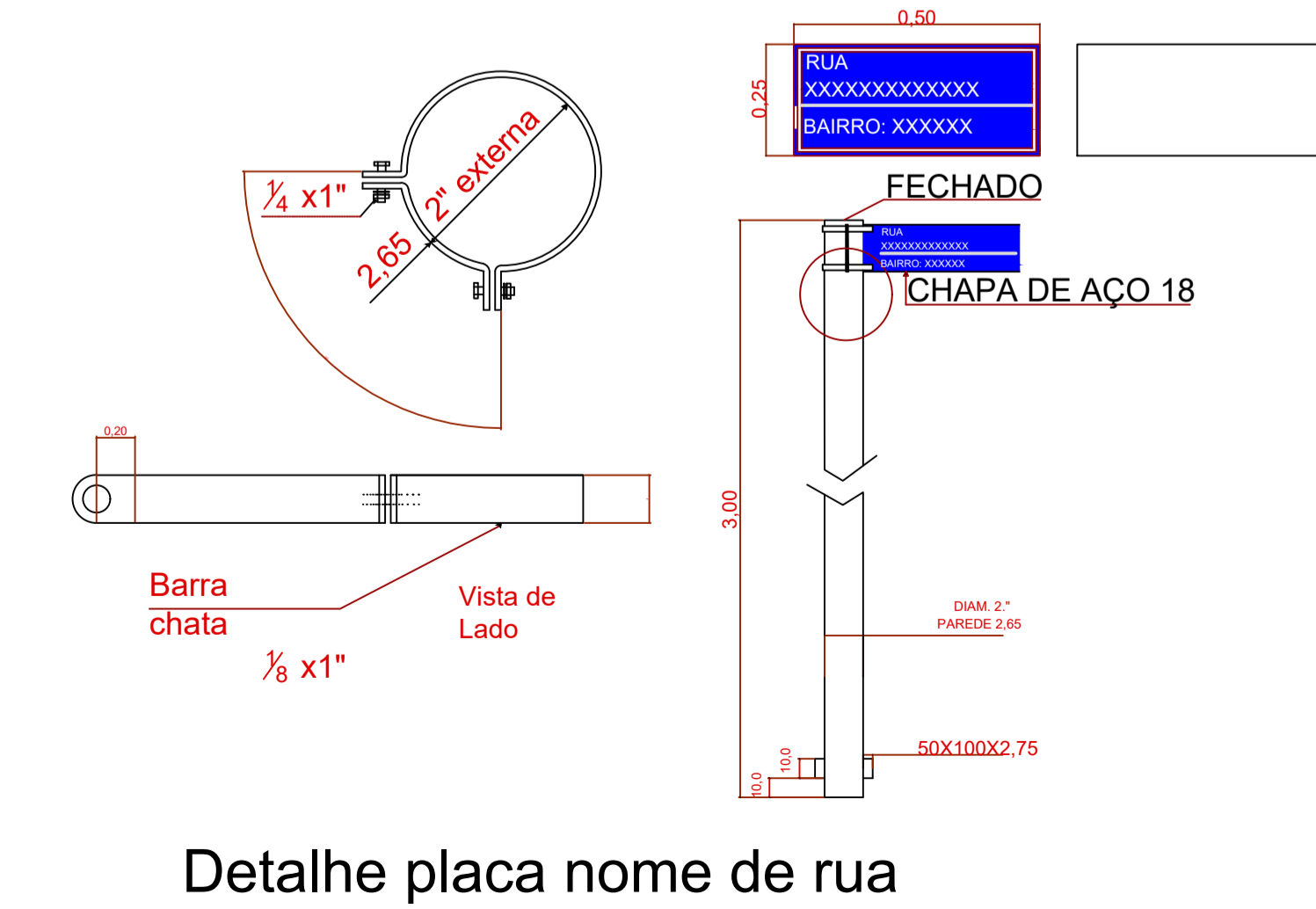
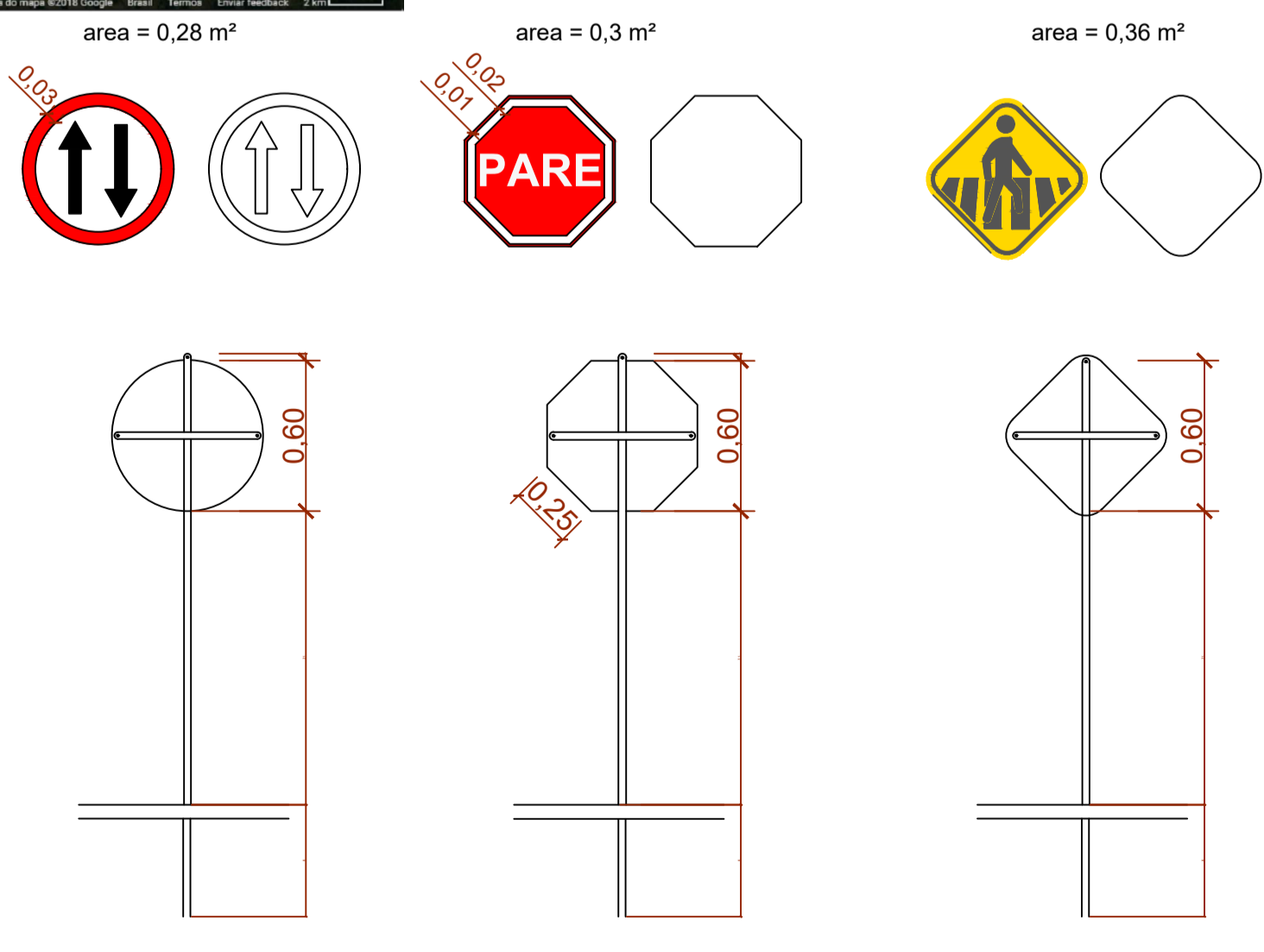
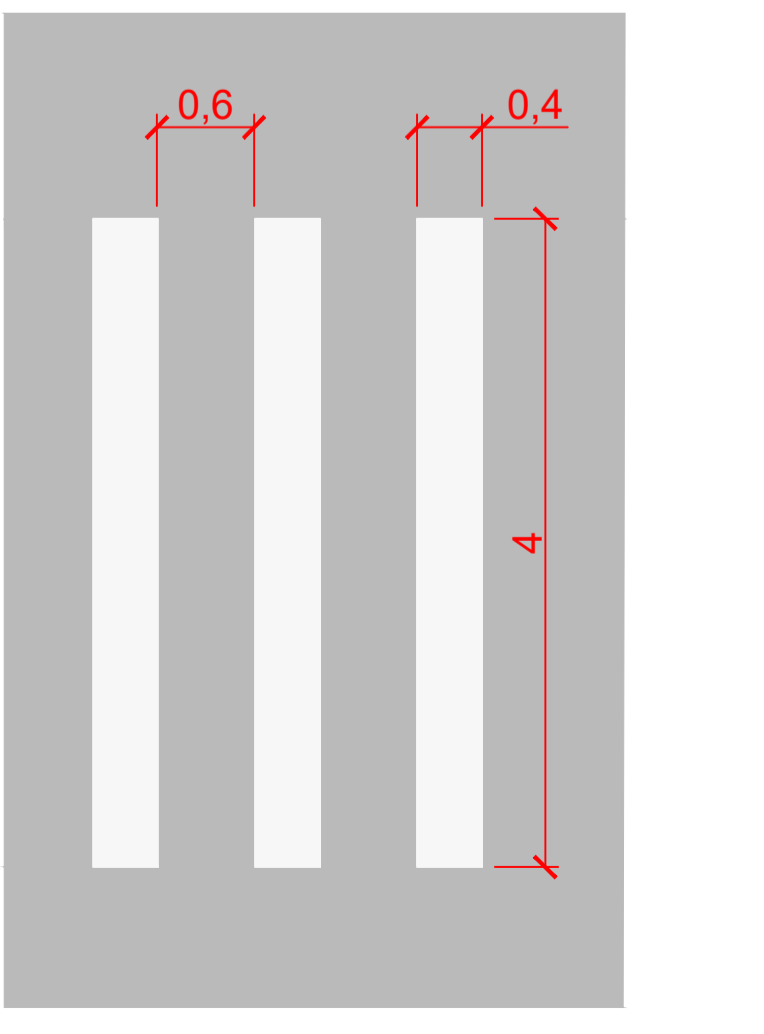

AMURES ASSOCIAÇÃO DE MUNICÍPIOS DA REGIÃO SERRANA

PREFEITURA MUNICIPAL DE CORREIA PINTO **8/8**

ASSESSORIA TÉCNICA **OBRA:**

PROJETO: _____ **PAVIMENTAÇÃO DE RUAS URBANAS**

PREFEITO: _____ **DETALHAMENTO**

RUA JOSÉ ALVES RIBEIRO

A= 2829,22m²

DESENHO: _____ **TOPOGRAFIA:** _____ **Escala:** _____ **DATA:** _____

INDICADA **OUTUBRO/2017**